

OPT-J0481

Extended heater

延長ヒーター

OPERATION MANUAL

取扱説明書

English

Foreword	2
Safety Precautions	3
Warning labels	5
Name of Each Part	6
Use the heater in the lower position (Recommended)	7
Use the heater at the upper position	10
Maintenance	12
Specifications	13

Japanese

はじめに	14
安全にお使いいただくために	15
警告ラベルについて	17
各部の名称	18
ヒーターを下配置で使用する (推奨)	19
ヒーターを上配置で使用する	22
お手入れ	24
仕様	25

MIMAKI ENGINEERING CO., LTD.

<https://mimaki.com/>

<https://japan.mimaki.com/>

Foreword

Congratulations on your purchase of the Extended heater.

This Operation manual

- This Operation manual describes the operation and maintenance of the Extended heater.
- Please read and ensure you fully understand the contents of this Operation manual before using the Extended heater. It is also necessary to keep this Operation manual on hand.
- Make arrangements to ensure that this manual is delivered to the person in charge of operating the Extended heater.
- This Operation manual has been carefully prepared for ease of understanding. However, if you have any inquiries, please do not hesitate to contact a distributor in your district or our office.
- The description contained in this Operation manual is subject to change for improvement purposes without prior notice.
- If this manual becomes unreadable due to corruption or other reasons, please purchase a new operation manual at our sales office.

Caution

DISCLAIMER OF WARRANTY: THIS LIMITED WARRANTY OF MIMAKI SHALL BE THE SOLE AND EXCLUSIVE WARRANTY AND IS IN LIEU OF ALL OTHER WARRANTIES, EXPRESS OR IMPLIED, INCLUDING, BUT NOT LIMITED TO, ANY IMPLIED WARRANTY OF MERCHANTABILITY OR FITNESS, AND MIMAKI NEITHER ASSUMES NOR AUTHORIZES DEALER TO ASSUME FOR IT ANY OTHER OBLIGATION OR LIABILITY OR MAKE ANY OTHER WARRANTY OR MAKE ANY OTHER WARRANTY IN CONNECTION WITH ANY PRODUCT WITHOUT MIMAKI'S PRIOR WRITTEN CONSENT. IN NO EVENT SHALL MIMAKI BE LIABLE FOR SPECIAL, INCIDENTAL OR CONSEQUENTIAL DAMAGES OR FOR LOSS OF PROFITS OF DEALER OR CUSTOMERS OF ANY PRODUCT.









Unauthorized reproduction of this manual is strictly prohibited.
© MIMAKI ENGINEERING CO., LTD.
All Rights Reserved. Copyright

Safety Precautions



Symbols

In this document, symbols are used for explaining the contents of cautions on operation. The symbol to be displayed differs depending on the caution content. Please understand the meaning of each symbol and use this machine safely and correctly.





Examples of Symbols

Meaning		
	WARNING	Failure to observe the instructions given with this symbol can result in death or serious injuries to personnel. Be sure to read it carefully and use the printer properly.
	CAUTION	Failure to observe the instructions given with this symbol can result in minor or medium injuries to personnel.
	GENERAL WARNING	This symbol indicates that the items shown need to be noted. Specific notes are drawn in the figure.
	GENERAL MANDATORY ACTION	This symbol indicates that the action shown must be executed. Specific instruction is shown in the illustration.
	GENERAL PROHIBITION	This symbol indicates that the action shown is prohibited. Specific action that is prohibited is shown in the illustration.
	IMPORTANT	Important notes for the use of this printer are given with this symbol. Understand the notes thoroughly to operate the printer properly.
	HINT	Useful information is given with this symbol. Understand the notes thoroughly to operate the printer properly.
	REFERENCE	This symbol indicates the reference page for related contents. Click the text to display the corresponding page.





Cautions on Installation

 Caution	
Do not install in the following locations	
 <ul style="list-style-type: none"> • A location exposed to direct sunlight • On an inclined surface • A location that vibrates • A location exposed to a direct air flow from an air conditioner, etc. • Around a location where fire is used 	 <ul style="list-style-type: none"> • A location where the temperature or humidity changes significantly. (The recommended usage environment differs depending on the connected printer. Confirm by referring to the Operation manual of the printer.)

Warning for Use

 Warning	
	<ul style="list-style-type: none"> • The set of power cables provided with this machine is for use with this machine only, and cannot be used with other electrical devices. Do not use any power cables other than the ones provided with the machine. Failure to observe those instructions may result in fire or electric shocks. • Take care not to damage, break or work upon the power cable. If a heavy material is placed on the power cable, or if it is heated or pulled, the power cable can break, thus resulting in fire or electric shocks. • Use of the machine under an abnormal condition where it produces smoke or strange smell can result in fire or electric shocks. If such an abnormality is found, be sure to turn off the power switch immediately and unplug the cable from the wall outlet. Check first that the machine no longer produces smoke, and then contact your distributor or a sales office of MIMAKI for repair. Never repair your machine by yourself since it is very dangerous for you to do so. • Take care that no dust or dirt sticks to Media Transfer Surface heaters. Dust and dirt sticking heaters can cause fire. • Do not use extension cords. Doing so may result in fire or electric shocks. • Keep the power plug prong clear of any foreign object such as a piece of metal. Failure to do so may result in a fire or electric shocks. • Do not plug too many leads into a single socket. Doing so may result in fire or electric shocks. • Do not use the machine if the power cord or plug is damaged. Using the machine with damaged power cord may result in fire or electric shocks. Contact your service representative for replacement cord. • Do not handle the power plug with wet hands. Doing so may result in electric shocks. • Grasp by holding the plug itself when removing the power plug from wall outlet, and never hold by the cord. Holding and pulling the cord may damage the cord, leading to fire or electric shocks. • Don't use the machine with the voltage other than the indicated one. Otherwise, it causes a fire and the electric shock. • Don't use the machine with the power frequency other than the indicated one. Otherwise, it causes a fire and the electric shock. • Keep fingers and other body parts away. • If a foreign object such as a small piece of metal or a liquid such as water gets inside the machine, turn off the machine and unplug the power cord immediately, then consult your service representative. Continuing to use the machine without proper maintenance or repair may result in fire or electric shocks. • In case of ink leakage, please turn off the main power, unplug the power cable and contact your local distributor, our sales office, or service center. • When moving the machine, please contact our dealer or service representative. • Do not use this machine in an area where children might be present.
	<ul style="list-style-type: none"> • Don't use the combustible spray or flammable solvent nearby or inside of this machine. Otherwise, it causes a fire and the electric shock. • Don't put a vase, flowerpot, glass, cosmetics, medicine, container which water was in, or small metal thing in the top and near this machine. When some spills over or enters inside of the machine, it causes a fire and the electric shock.
Prohibition of disassembly or modification	Prohibition of use in a damp environment
	
<ul style="list-style-type: none"> • Never disassemble or modify the product. Doing so may result in electric shocks or product breakdown. 	<ul style="list-style-type: none"> • Avoid placing the product in a damp environment. Do not splash water onto the product. Otherwise, fire, electric shocks, or product breakdown may result.

Precautions

 Caution	
Power supply	
	<ul style="list-style-type: none"> • Leave the breaker turned ON. • Do not turn off the main power switch on the right side of this machine.
Handling of the power cable	
	<ul style="list-style-type: none"> • Connect to a socket-outlet with determinate polarity. • For PLUGGABLE EQUIPMENT, the socketoutlet shall be installed near the equipment and shall be easily accessible. • Unplug the cord from the wall outlet and remove dust from the power plug periodically, at least once a year. Failure to do so may result in fire or electric shocks. • Don't use the machine with the voltage other than the indicated one. • Check the voltage of the wall outlet and the capacity of the circuit breaker before you plug the power cords. Plug each power cord to different outlet that has independent circuit breaker. If you plug more than one power cord to wall outlets that share the same circuit breaker, the power may be cut off by the breaker.
Heater	
	<ul style="list-style-type: none"> • Do not spill liquid on the Media Transfer Surface as this may cause failure of the heater or firing. • Do not touch heaters with bare hand while it is hot, otherwise, you can get burned.

Warning labels

Warning labels are stuck on the machine. Be sure to fully understand the warning given on the labels.
If a warning label is illegible due to stains or has come off, purchase a new one from a distributor or our sales office.

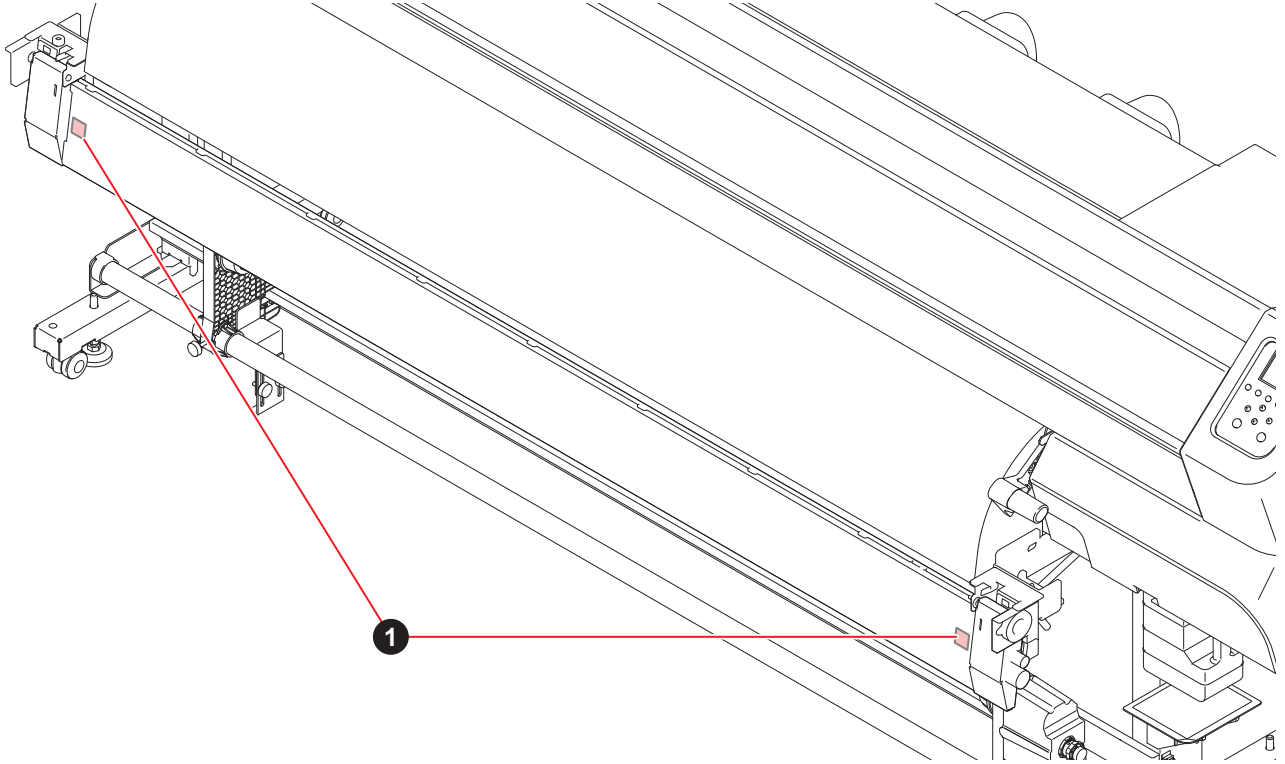

No.	Order No.	Label	Description
1	M903239		It is a hot surface. Do not touch the heater section.

Name of Each Part



- Be careful not to pinch your hands and fingers when starting the heater.
- When touching the heater, make sure the heater to cool down enough before touching it.



- When not in use, fold the heater.

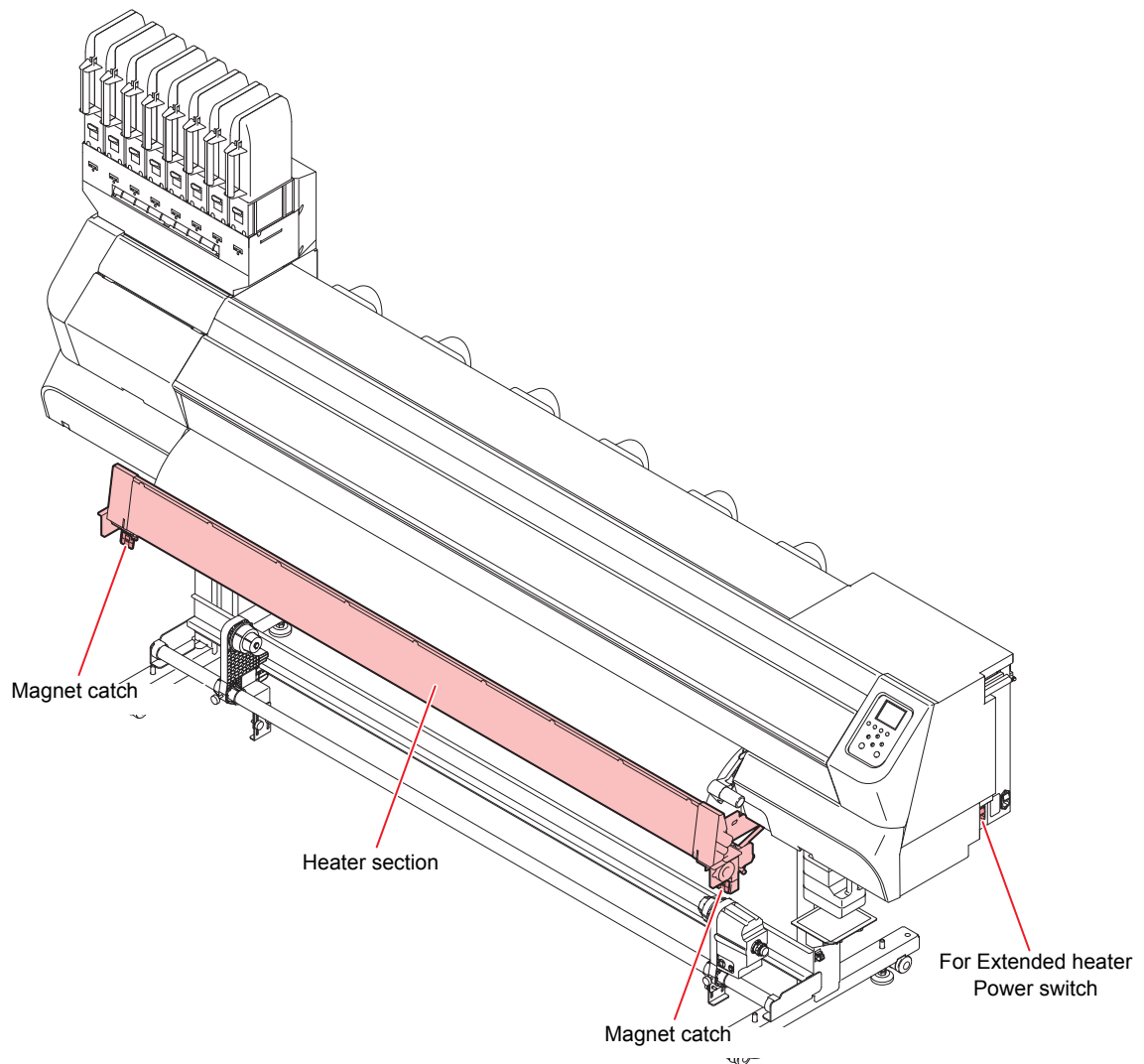

Use the heater in the lower position (Recommended)



- When touching the heater, make sure the heater to cool down enough before touching it.

1 Lower the heater to the use position.



- Make sure the heater is fixed to the magnet catch.

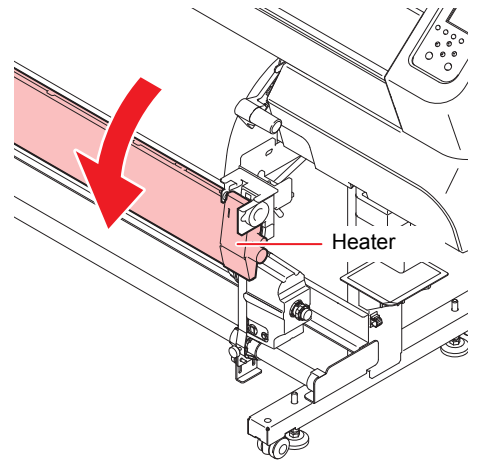

2 Pass media over platen cover and heater.

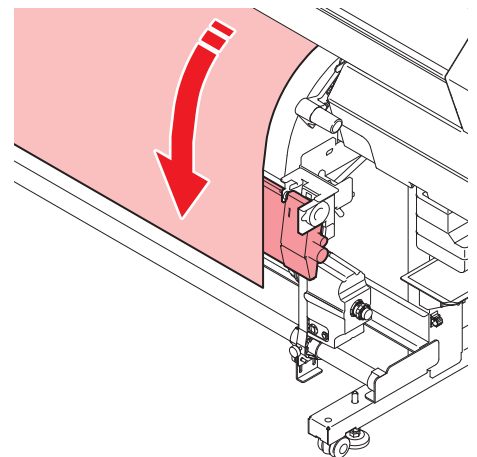

3 Turn on the power switch for Extended heater.

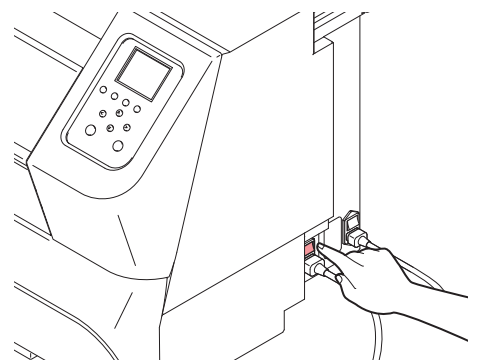

4 Turn on the main power switch of the printer.

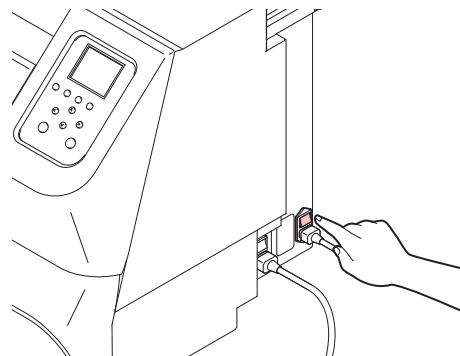

5 Press the [POWER BUTTON] on the operation panel.

6 Set the temperature according to the display on the operation panel.



- If the media is not dry enough, the end face on the take-up side may be misaligned. Also the winding of the roll may be loosen partially and the media may interfere with the heater.

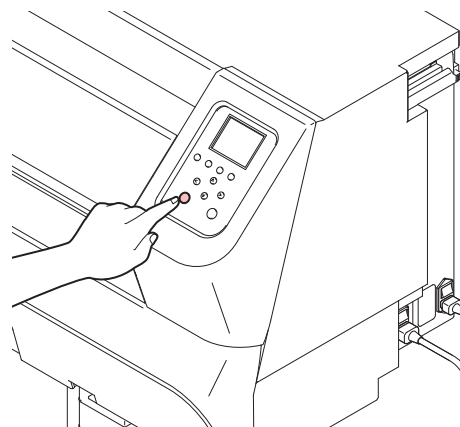

Settings of Extended heater

1 Press the **[FUNC1] (MENU)** → **[ENTER]** key in local mode.

2 Press **[▲]** **[▼]** to select the setting 1 to 4, then press the **[ENTER]** key.

- The setting menu is displayed.

3 Press **[▲]** **[▼]** to select **[HEATER]**, then press the **[ENTER]** key.

4 Press **[▲]** **[▼]** to select **[EXTENDED HEATER]**, then press the **[ENTER]** key.

- [EXTENDED HEATER] is displayed only when the Extended heater is connected.

5 Press **[▲]** **[▼]** to set the heater strength and press the **[ENTER]** key.

- Setting value: OFF / 20 to 60°C (1°C unit)
- When setting other than [OFF], heating of the heater starts.

6 Press the **[END/POWER]** key several times to end.



- Depending on the operating environment, the temperature displayed on the screen may be lower than the set temperature.

Change the temperature setting of the heater

1 Press **SEL** in local mode and press **FUNC2** (HEATER).
Or press **FUNC2** (HEATER) in remote mode.

- Heater temperature adjustment screen is displayed.

2 Press **←** **→** to select [EXTENDED], and set the strength of heater with **▲** **▼**.

- [EXTENDED] is displayed only when the Extended heater is connected.
- Setting value: --- / 20 to 60°C (1°C unit)
- When setting other than "---", heating of the heater starts.

3 Press the **ENTER** key several times to end.

- Return to local mode or remote mode.

About Operation of Heater Abnormality

If an error is detected in the Extended heater, an error message will be displayed.
The followings can be considered as abnormalities of the heater.

- Heater is not turned on
- Heater temperature abnormality was detected
- Heater connection can not be confirmed
- Heater is not at upper position or lower position

Confirm that the above items are correct in order to cancel the error of [Ext. Heater Error].

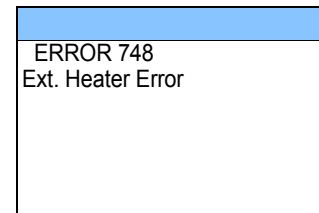

- If the error of [Ext. Heater Error] is displayed, a new print can not be performed.

Use the heater at the upper position

1 Raise the heater to the use position.



- Make sure the heater is fixed to the magnet catch.

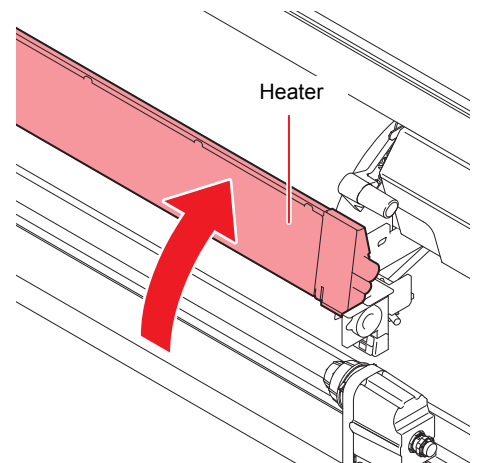

2 Pass the media between the heater and platen cover.

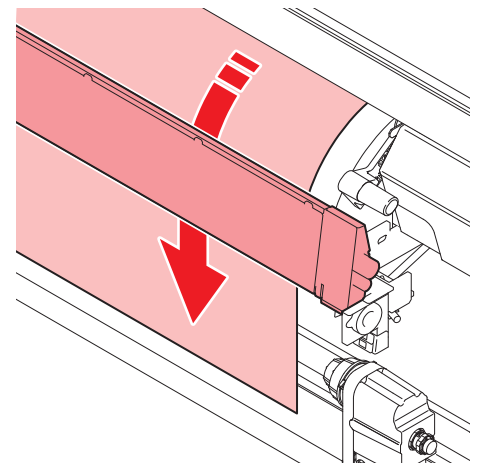

3 Turn on the power switch for Extended heater.

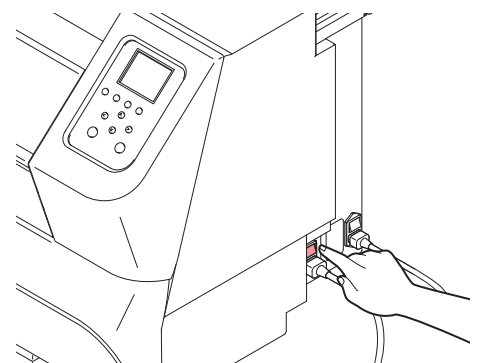

4 Turn on the main power switch of the printer.

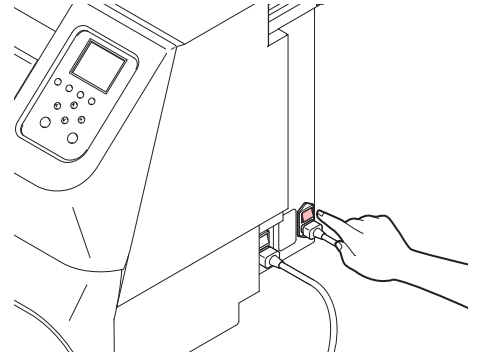

5 Press the [POWER BUTTON] on the operation panel.

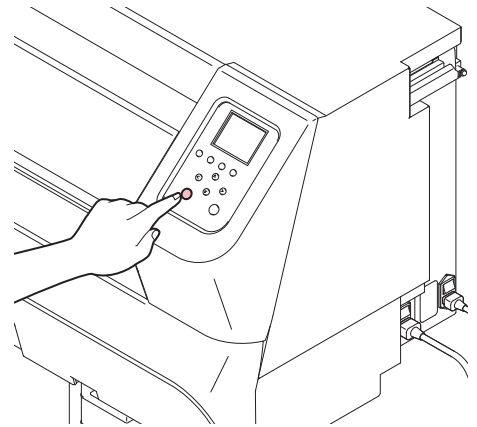

6 Set the temperature according to the display on the operation panel.

- For the setting method, refer to  P.9 "Change the temperature setting of the heater".

Maintenance



- When cleaning, allow the heater to cool down enough.

If the exterior of the machine becomes dirty, wipe it off with a soft cloth which contains water or a diluted neutral detergent after squeezing it well.

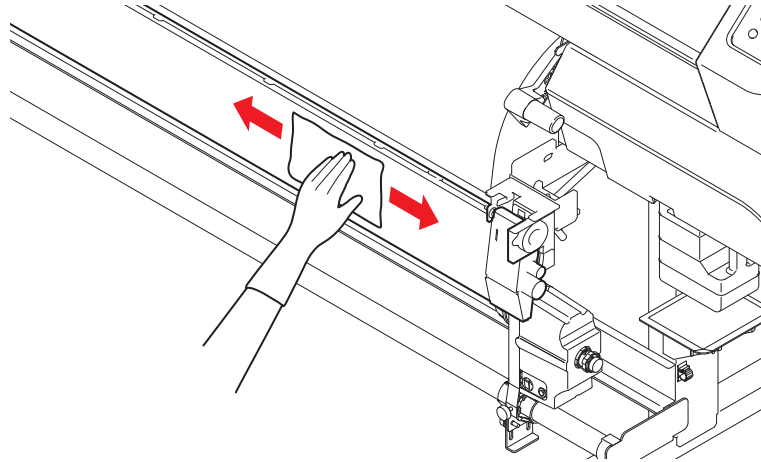

Specifications

Item		Contents
Power supply specification *1		Single-phase AC100 ~ 120V / AC200 ~ 240V x1
power consumption		1.0kW or less
Outer dimensions (W x D x H)	Heater size	2336mm x 108mm x 236mm
	Installed	3240mm x 775mm x 1857mm
Weight		17kg

*1. Use the same voltage as the printer.



- When the Extended heater is used, the relay Box for external heater (OPT-J0292) and the relay Box 2 (OPT-J0407) cannot be used.

はじめに

この度は、延長ヒーターをお買いあげいただき、誠にありがとうございます。

取扱説明書について

- 本書は、延長ヒーターの操作について説明いたします。
- 本書をお読みになり、十分理解してからお使いください。また、本書をいつも手元に置いてお使いください。
- 本書は、延長ヒーターをお使いになる担当者のお手元に確実に届くようお取りはからいください。
- 本書は、内容について十分注意して作成していますが、万一不審な点がありましたら、販売店または弊社営業所までご連絡ください。
- 本書は、改良のため予告なく変更する場合があります。ご了承ください。
- 本書が破損などの理由により読めなくなった場合は、新しい取扱説明書を弊社営業所にてお求めください。

ご注意

株式会社ミマキエンジニアリングの保証規定に定めるものを除き、本製品の使用または使用不能から生ずるいかなる損害（逸失利益、間接損害、特別損害またはその他の金銭的損害を含み、これらに限定しない）に関して一切の責任を負わないものとします。

また、株式会社ミマキエンジニアリングに損害の可能性について知らされていた場合も同様とします。

一例として、本製品を使用したメディア等の損失や、作成された物によって生じた間接的な損失等の責任負担もしないものとします。

延長ヒーターを使用したことによる金銭上の損害および逸失利益、または第三者からのいかなる請求についても、当社は一切その責任を負いかねますので、あらかじめご了承ください。

本書の内容を無断で転載することは禁止されています。

© 株式会社ミマキエンジニアリング









All Rights Reserved.Copyright

安全にお使いいただくために

マーク表示について

本書では、マーク表示により操作上の注意内容を説明しています。注意内容により表示するマークは異なります。各マーク表示の持つ意味を理解し、本機を安全に正しくお使いください。





マーク表示の例

内 容		
 警告	警告	この指示を無視して誤った取り扱いをすると、死亡または重傷のおそれがある内容を示しています。必ずよくお読みになり、正しくお使いください。
 注意	注意	この指示を無視して誤った取り扱いをすると、軽傷または中程度の負傷のおそれがある内容を示しています。
 一般警告	一般警告	注意しなければならない事項を示しています。具体的な注意事項は図の中に描かれます。
 一般強制指示	一般強制指示	実行しなければならない事項を示しています。具体的な指示内容は図の中に描かれます。
 一般禁止	一般禁止	してはいけない事項を示しています。具体的な禁止内容は図の中に描かれます。
 重要	重要	「重要」マークは、本機をお使いいただく上で、知っておいていただきたい内容が書かれています。操作の参考にしてください。
 ヒント	ヒント	「ヒント」マークは、知っておくと便利なことが書かれています。操作の参考にしてください。
 参照情報	参照情報	関連する内容の参照ページを示しています。文字をクリックすると該当ページが表示されます。





設置上のご注意

 注意	
次のような場所には設置しない	
 <ul style="list-style-type: none">• 直射日光が当たる場所• 水平でない場所• 振動が発生する場所• エアコンなどの風が直接当たる場所• 火を使う場所	 <ul style="list-style-type: none">• 温度や湿度の変化が激しい場所（推奨する使用環境は、接続するプリンターによって異なります。プリンターの取扱説明書をご確認ください。）

警告事項

 警告	
	<ul style="list-style-type: none"> 同梱されている電源コードセットは本機専用です。本機以外の電気機器には使用できません。また、同梱されている電源コードセット以外の電源コードセットは、本機には使用しないでください。火災や感電の原因になります。 電源ケーブルを傷つけたり、破損したり、加工しないでください。また、重い物をのせたり、加熱したり、引っ張ったりすると電源ケーブルが破損し、火災・感電の原因になります。 万一、煙が出ている、変な臭いがするなどの異常事態のまま使用すると、火災・感電の原因になります。すぐに、電源スイッチをオフにして、その後必ずプラグをコンセントから抜いてください。煙が出なくなるのを確認してから、販売店または弊社営業所に修理をご依頼ください。お客様による修理は危険ですから絶対に行わないでください。 メディア搬送面のヒーターにホコリやゴミ等が付着しないようにしてください。発火、火災の原因になります。 延長コードは使用しないでください。火災や感電の原因になります。 電源プラグの刃に金属などが触れると、火災や感電の原因になります。 タコ足配線をしないでください。火災や感電の原因になります。 電源コードが傷んだり、芯線の露出・断線などが見られるときはサービス実施店に交換を依頼してください。そのまま使用すると火災や感電の原因になります。 濡れた手で電源プラグを抜き差ししないでください。感電の原因になります。 電源プラグを抜くときは、必ず電源プラグを持って抜いてください。電源コードを引っばらないでください。コードが傷つき、火災や感電の原因になります。 表示された電源電圧以外の電圧で使用しないでください。火災や感電の原因になります。 表示された電源周波数以外では使用しないでください。火災や感電の原因になります。 危険な可動部に、指や体の他の部分を近づけないでください。 万一、金属、水、液体などの異物が本機内部に入ったときは、すぐに電源を切ってください。その後、必ず電源プラグをコンセントから抜いてサービス実施店に連絡してください。そのまま使用すると火災や感電の原因になります。 インク漏れが発生した場合は、主電源スイッチをオフにして電源プラグを抜いてから、販売店または弊社営業所、コールセンターにお問い合わせください。 本機を移動する場合は、最寄のサービス店にご相談ください。 この機器は子供がいる可能性のある場所での使用には適していません。
	<ul style="list-style-type: none"> 本機の近くまたは内部で可燃性のスプレーや引火性溶剤などを使用しないでください。引火による火災や感電の原因になります。 本機の上や近くに花瓶、植木鉢、コップ、化粧品、薬品、水などの入った容器または小さな金属物を置かないでください。こぼれたり、中に入ったりすると、火災や感電の原因になります。
分解・改造はしない	湿気の多い場所では使用しない
	
<ul style="list-style-type: none"> 本機の分解・改造は、絶対に行わないでください。感電や故障の原因になります。 	<ul style="list-style-type: none"> 湿気の多い場所での使用や、装置に水をかけないでください。火災や感電、故障の原因になります。

注意事項

 注意	
電源供給について	
	<ul style="list-style-type: none"> プレーカーは常時オンにしておいてください。 側面にある主電源スイッチはオフにしないでください。
電源ケーブルについて	
	<ul style="list-style-type: none"> 極性付きのコンセントに接続してください。 必ず本機の近くにある電源コンセントに接続し、容易に取り外しができるようにしてください。 電源プラグは年に 1 回以上コンセントから抜いて、プラグの刃と刃の周辺部分を清掃してください。ほこりがたまると、火災の原因になります。 表示された電源電圧以外の電圧で使用しないでください。 電源を接続する際には、電源コンセントの入力電圧、プレーカーの容量を確認し、それぞれのケーブルはプレーカーが独立している別の電源に接続してください。同じプレーカーにつながっているコンセントに接続すると、プレーカーが遮断することがあります。
ヒーターについて	
	<ul style="list-style-type: none"> メディア搬送面上に液体をかけないでください。ヒーターの故障や発火の原因になります。 ヒーターが熱いうちに素手で触らないでください。火傷の原因になります。

警告ラベルについて

本機には、以下の警告ラベルが貼ってあります。警告ラベルの内容を十分理解してください。
なお、警告ラベルが汚れて読めなくなったり剥がれた場合は、新しい警告ラベルを販売店または弊社営業所にてお買い求めください。

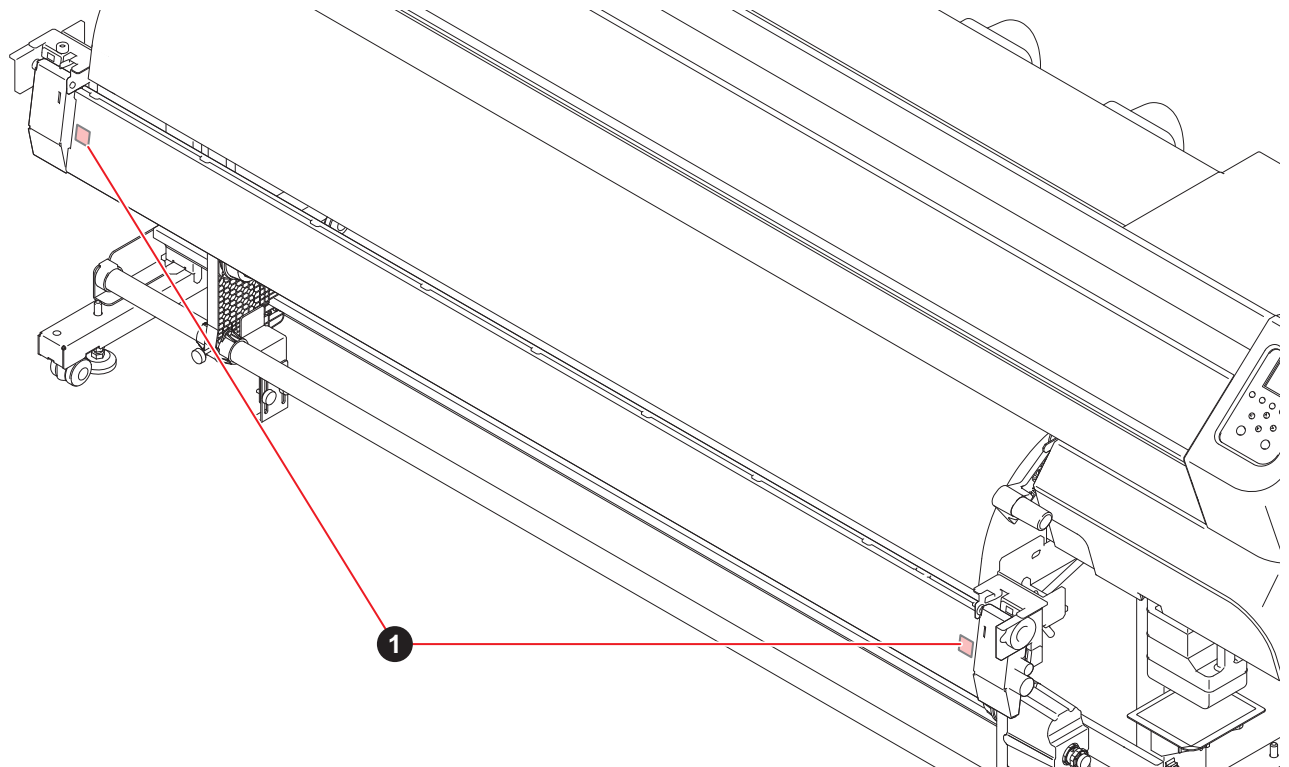

No.	注文番号	ラベル	説明
1	M903239		高温面です。 ヒーター部に触れないでください。

各部の名称



- ヒーターを可動させる際、手や指を挟まないようご注意ください。
- ヒーターに触れる場合は、ヒーターが十分に冷めてから触れるようにしてください。



- 使用しないときは、ヒーターを折り畳んでおきます。

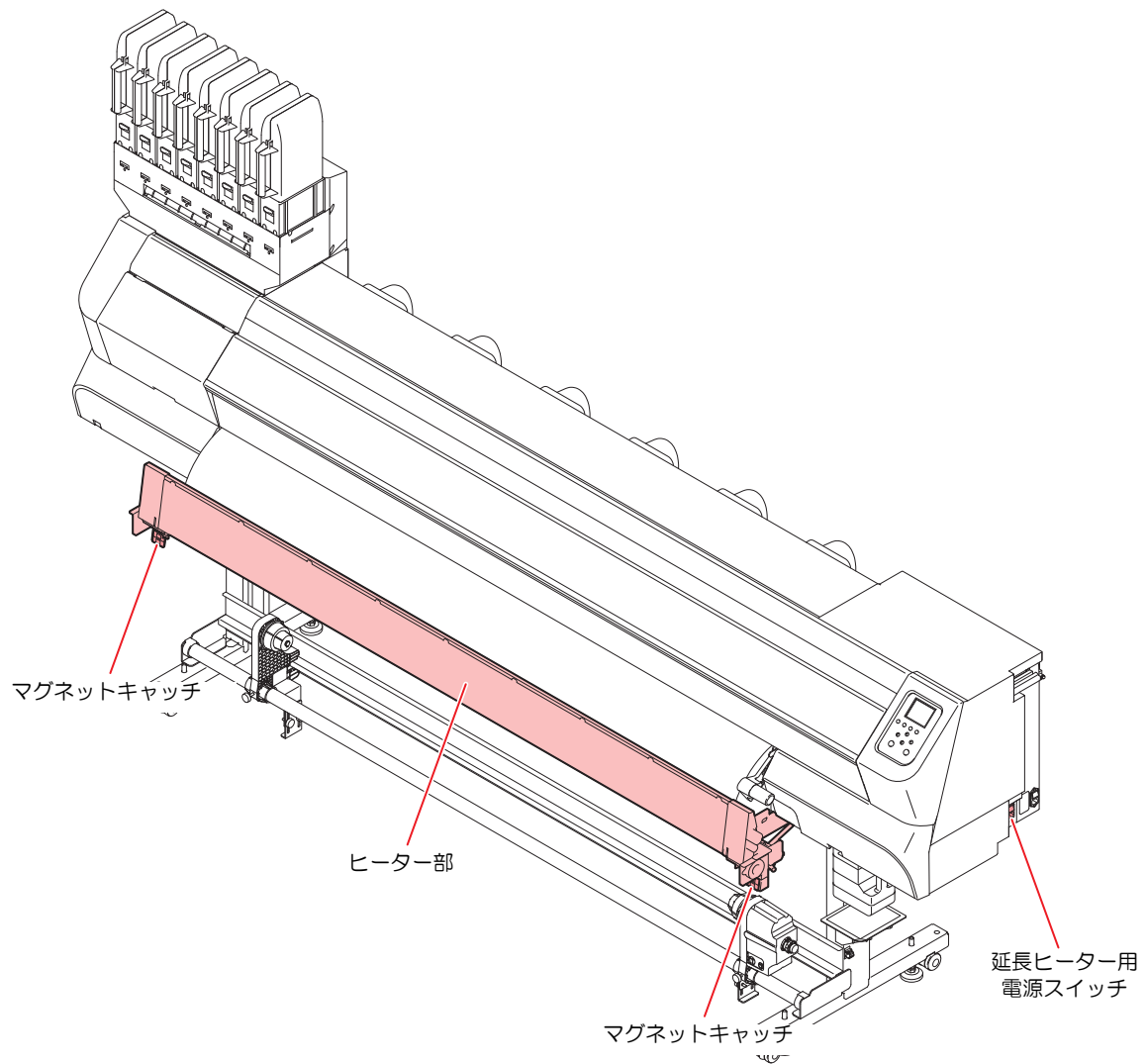

ヒーターを下配置で使用する (推奨)



・ヒーターに触れる場合は、ヒーターが十分に冷めてから触れるようにしてください。

1 ヒーターを使用位置に下げる。



・マグネットキャッチにヒーターが固定されたことを確認します。

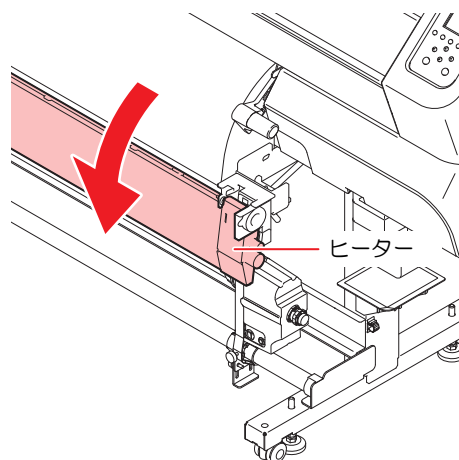

2 プラテンカバーとヒーターの上にメディアを通す。

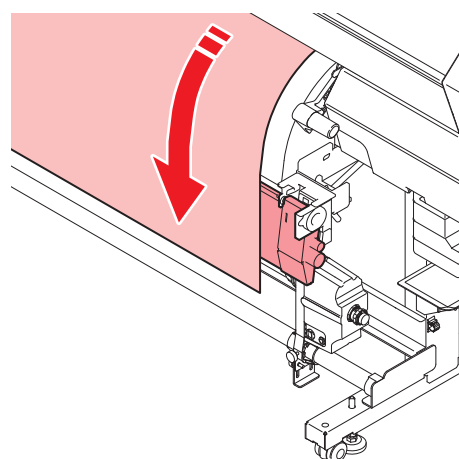

3 延長ヒーター用の電源スイッチをオンにする。

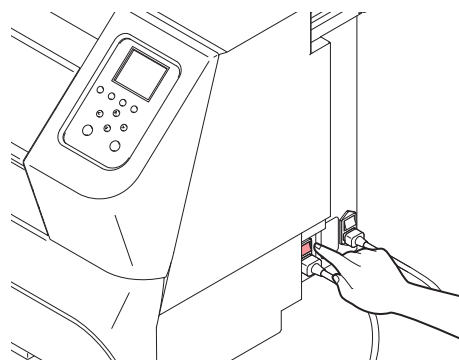

4 プリンター本体の主電源スイッチをオンにする。

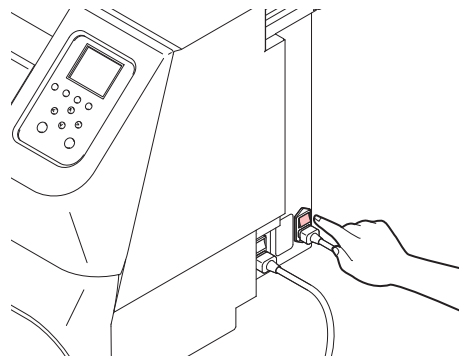

5 操作パネルの [電源ボタン] を押す。

6 操作パネルの表示に従って温度を設定する。



- メディアが十分に乾燥していないと、巻き取り側の端面がすれるおそれがあります。また、ロールの巻きが緩み、メディアがヒーターに干渉するおそれがあります。

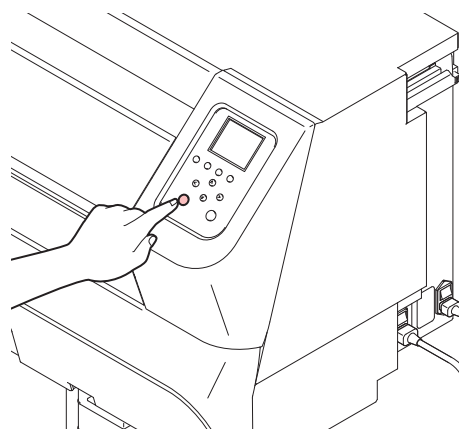

延長ヒーターの設定

1 ローカルで、**[FUNC1] (MENU)** → **[ENTER]** キーを押す。

2 **[▲]** **[▼]** を押して設定 1 ~ 4 を選び、**[ENTER]** キーを押す。
• 設定メニューが表示されます。

3 **[▲]** **[▼]** を押して [ヒーター] を選び、**[ENTER]** キーを押す。

4 **[▲]** **[▼]** を押して [EXTENDED HEATER] を選び、**[ENTER]** キーを押す。
• 延長ヒーターが接続されている場合のみ、[EXTENDED HEATER] が表示されます。

5 **[▲]** **[▼]** を押してヒーターの強さを設定し、**[ENTER]** キーを押す。
• 設定値 : OFF / 20 ~ 60°C (1°C 単位)
• [OFF] 以外を設定すると、ヒーターの加熱が始まります。

6 終了するとき、**[END/POWER]** キーを数回押す。



- 使用環境によっては、画面に表示される温度が設定した温度より低くなる場合があります。

ヒーターの温度設定を変更する

- 1 ローカルで、**SEL** を押し、**FUNC2 (HEATER)** を押し。
またはリモートで、**FUNC2 (HEATER)** を押し。
 - ヒーター温度調整画面が表示されます。
- 2 **◀ ▶** を押し、**[EXTENDED]** を選び、**▲ ▼** でヒーターの強さを設定する。
 - 延長ヒーターが接続されている場合のみ、**[EXTENDED]** が表示されます。
 - 設定値 : --- / 20 ~ 60°C (1°C 単位)
 - “---” 以外を設定すると、ヒーターの加熱が始まります。
- 3 終了するとき、**ENTER** キーを数回押し。
 - ローカルまたはリモートに戻ります。

ヒーター異常時の動作について

延長ヒーターに異常が検出されると、エラーメッセージが表示されます。
ヒーターの異常には、次のものが考えられます。

- ヒーターの電源が入っていない
- ヒーターの温度異常を検出した
- ヒーターの接続が確認できない
- ヒーターが上位置、下位置以外にある

[エンチョウヒーター イジョウ]のエラーを解除するには、上記項目が正しいか確認してください。

ERROR 748 エンチョウヒーター イジョウ



- [エンチョウヒーター イジョウ]のエラーが表示されていると、新規のプリントを行うことができません。

ヒーターを上配置で使用する

1 ヒーターを使用位置に上げる。



- マグネットキャッチにヒーターが固定されたことを確認します。

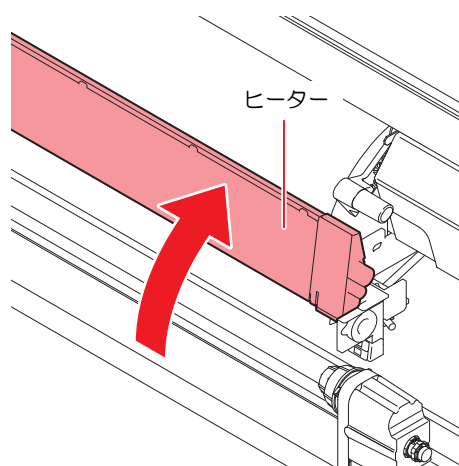

2 ヒーターとプラテンカバーの間にメディアを通す。

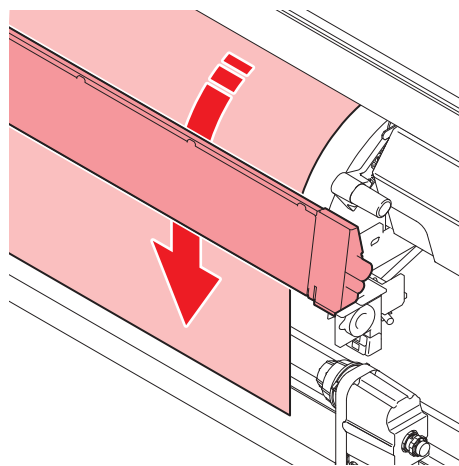

3 延長ヒーター用の電源スイッチをオンにする。

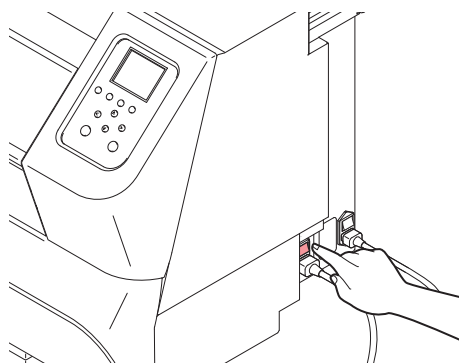

4 プリンター本体の主電源スイッチをオンにする。

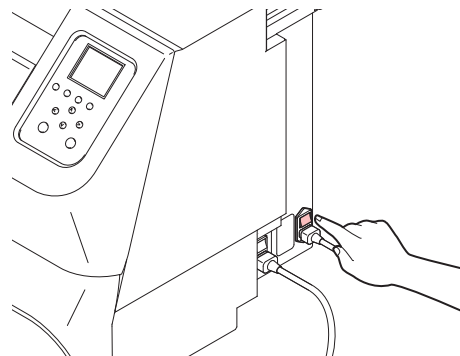

5 操作パネルの[電源ボタン]を押す。

6 操作パネルの表示に従って温度を設定する。

- 設定方法は  P.21 「ヒーターの温度設定を変更する」を参照してください。

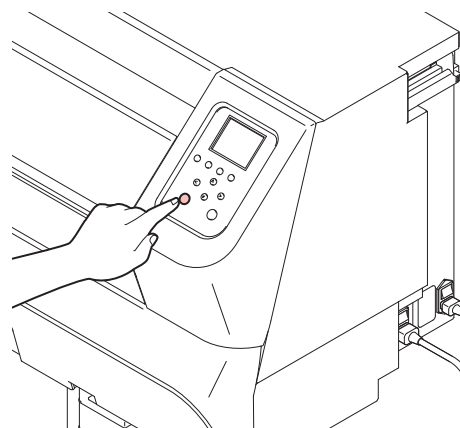

お手入れ



- お手入れをするときは、ヒーターが十分に冷めてから触れるようにしてください。

本体の外装が汚れた場合は、柔らかい布に水、または水で薄めた中性洗剤を含ませ、固くしぼってから拭き取ってください。

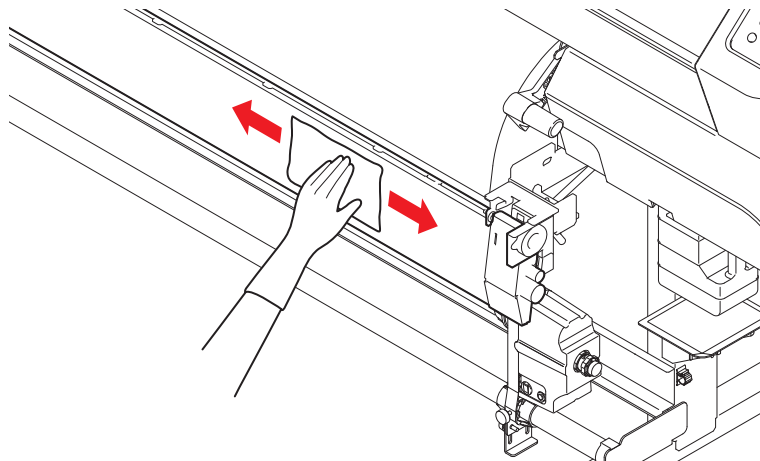

仕様

項目		内容
電源仕様 *1		単相 AC100 ~ 120V / AC200 ~ 240V x1
消費電力		1.0kW 以下
外形寸法 (W x D x H)	単品寸法	2336mm x 108mm x 236mm
	本体設置時	3240mm x 775mm x 1857mm
重量		17kg

*1. プリンター本体と同じ電圧を使用してください。



- 延長ヒーター使用時は、外部ヒーター用リレー Box(OPT-J0292)、リレー Box2(OPT-J0407) は使用できません。

